

ESPECIFICACIONES

Componentes	Estandar
Jets	4
Personas	1
Motobomba	1HP
Capacidad de agua	120lts.
Cascada cromada	1
Desagüe rebosadero	1
Botón de encendido	1

(Nota: Peso sin equipo: 22Kg)

MOTOBOMBA

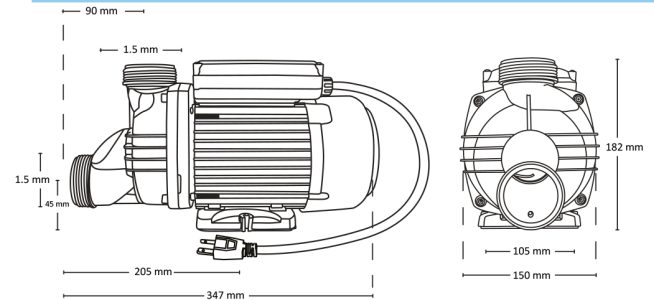

ESPECIFICACIONES ELECTRICAS

HP	kW	Fases x Volts	Amp.	Termomagnético Recomendado	Cable Recomendado
1	0.75	1 x 115	5.1	16 Amp.	Calibre 12
2	1.5	1 x 115	10.1	25 Amp.	Calibre 10

En obras nuevas ó en caso de que la obra existente lo permita , se recomienda que cada uno de los equipos cuente con su propia protección termomagnética y calibre de cable sugeridos en esta ficha.

MEDIDAS Y DIAGRAMA

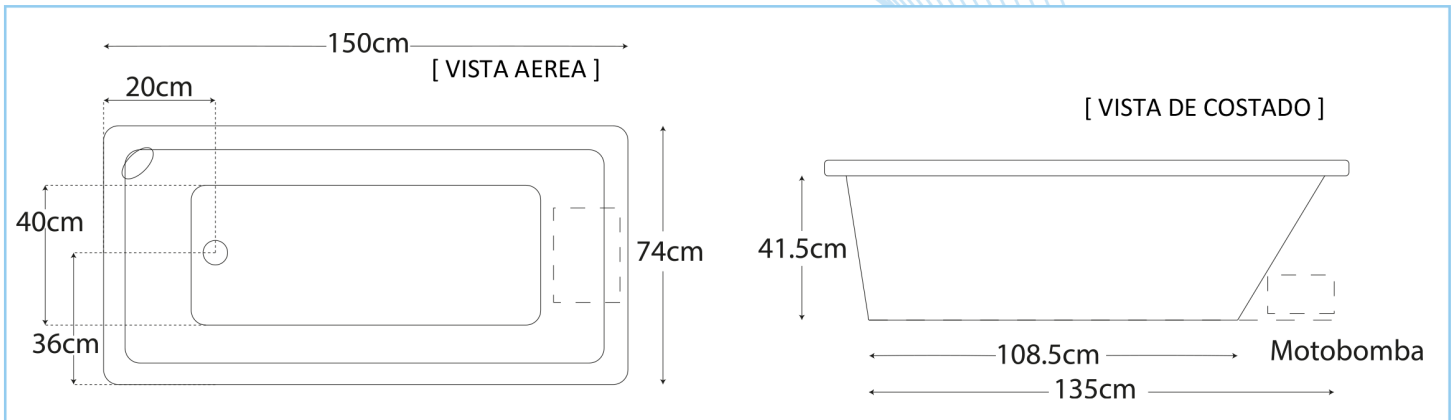

COMPONENTES OPCIONALES

PRECALENTADOR (sujeto a modelos compatibles):



Voltaje: 120Vca/60Hz Amperes: 13.6 Amp.
Termomagnético recomendado: 25Amp.
Cable recomendado: Calibre 10

VERSIONES DISPONIBLES



EMPOTRABLE