

ficha técnica myzar

ESPECIFICACIONES GENERALES Y VERSIONES DISPONIBLES



LINEA DELUXE



LINEA STANDARD

| | | |
|------------------------------|----------|----------|
| Jets Dirigibles | 8 | 5 |
| Desagüe Automático | 1 | 1 |
| Rejilla de Succión | 1 | 1 |
| Almohadillas | 2 | - |
| Controles de Aire | 2 | 2 |
| Aromaterapia | 1 | - |
| Luz Cromoterapia | 1 | - |
| Botón de encendido neumático | 1 | 1 |
| Motobomba | 1 de 1hp | 1 de 1hp |
| Cascada Cromada | 1 | 1 |
| Capacidad Litros | 220 | 220 |
| Capacidad de personas | 2 | 2 |
| Peso Neto | 58Kg | 54Kg |

(Nota: Peso sin equipo: 37Kg)

DIMENSIONES DE LA MOTOBOMBA (mm)

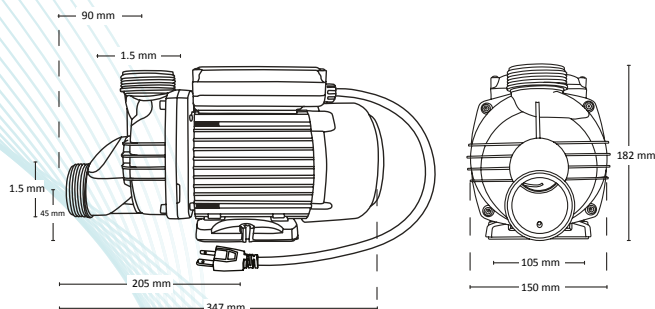

ESPECIFICACIONES ELECTRICAS

| HP | kW | Fases x Volts | Amp. | Termomagnético Recomendado | Cable Recomendado |
|----|------|---------------|------|----------------------------|-------------------|
| 1 | 0.75 | 1 x 115 | 5.1 | 16 Amp. | Calibre 12 |
| 2 | 1.5 | 1 x 115 | 10.1 | 25 Amp. | Calibre 10 |

En obras nuevas ó en caso de que la obra existente lo permita , se recomienda que cada uno de los equipos cuente con su propia protección termomagnética y calibre de cable sugeridos en esta ficha.

MEDIDAS Y DIAGRAMA

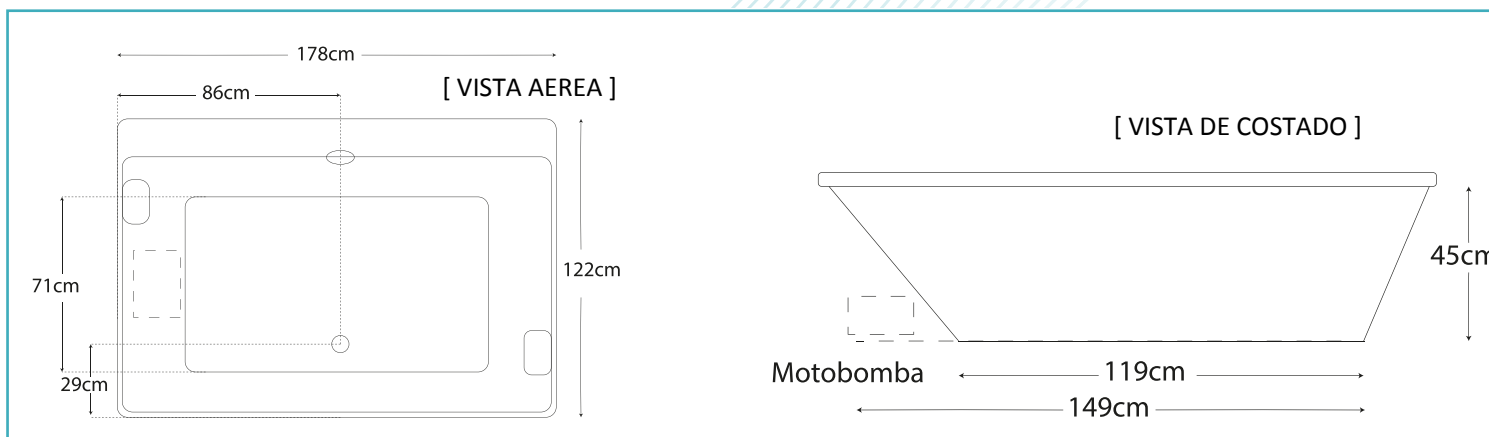

COMPONENTES OPCIONALES (sujeto a modelos compatibles):



Pre calentador

Voltaje: 120Vca/60Hz
Amperes: 13.6 Amp.

Termomagnético recomendado: 25Amp.
Cable recomendado: Calibre 10



Blower air

Voltaje: 120Vca/60Hz
Amperes: 4 Amp.

Termomagnético recomendado: 16 Amp.
Cable recomendado: Calibre 12